

**WICHTIGER HINWEIS:** Diese Broschüre enthält wichtige Informationen zum Umfang Ihrer Fahrzeuggarantie. Sie finden hierin auch **Informationen zur Fahrzeughalterunterstützung und Beteiligung von Cadillac an einem alternativen Programm für die Lösung von Streitfällen.**

Bewahren Sie diese Informationen stets griffbereit auf und seien Sie darauf vorbereitet, sie einem Cadillac-Servicecenter zur Verfügung zu stellen, wenn Garantiarbeiten notwendig sind.

Name des Halters:

Rufnummer:

Straßenanschrift:

Ort:

Fahrzeug-Identifizierungsnummer (VIN):

Tag der Erstausslieferung bzw. Inbetriebnahme des Fahrzeugs:

Kilometerzählerstand am Tag der Erstausslieferung bzw. Inbetriebnahme des Fahrzeugs:

© 2023 Cadillac Motor Car Division, General Motors, LLC. Alle Rechte vorbehalten. GENERAL MOTORS, GM, CADILLAC und das CADILLAC-Emblem sind eingetragene Marken von General Motors.

DEVAEBBE2408DE

## Auslieferungsinspektion

### Auslieferungsinspektion und Fahrzeugübergabe

Vor der Fahrzeugübergabe haben wir eine sorgfältige Auslieferungsinspektion vorgenommen, um den ordnungsgemäßen Betriebszustand Ihres Cadillac-Fahrzeugs sicherzustellen.

Wir haben Informationen zu den Wartungsintervallen und erforderlichen Füllstandsprüfungen zusammengestellt.

#### Fahrzeugdaten

Modell

---

Fahrzeugidentifizierungsnummer

---

Farbe, Code

---

Sitzbezüge, Code

---

Schlüsselnummer

---

Datum der Erstzulassung

---

### Vorbereitet von

Auslieferndes Cadillac-Servicezentrum

---

Nummer des Cadillac-Servicezentrums

---

Stadt

---

Datum

---

Stempel und Unterschrift des bereitstellenden Cadillac-Servicezentrums

## 2024 Cadillac-Elektrofahrzeuggarantie- und -Serviceheft

<b>Wichtige Mitteilung an die Fahrzeug-eigner...</b> .....	1	Verwendung und Pflege des Fahrzeugs .....	10
Cadillac's Verpflichtung .....	1	Wartungs- und Garantieservicenachweise .....	10
Fahrzeughalterunterstützung .....	1	Chemikalienbedingte Fleckenbildung auf dem Lack .....	10
Garantieservice – Europa, Schweiz, Norwegen und Großbritannien .....	1	Garantieabdeckung - Verlängerungen ...	10
<b>Garantieabdeckung auf einen Blick</b> .....	2	Garantieservice - Ausland .....	11
Eingeschränkte Neuwagengarantie .....	2	Dauerhafter Umzug .....	11
<b>Begrenzte Garantie, Neuwagen</b> .....	3	Änderungen von Originalausrüstungen ..	11
Garantieumfang .....	3	Änderungen an Freizeitmobilien und Spezialaufbauten oder Ausrüstungen ..	11
Nicht von der Garantie abgedeckt sind: ..	5	Auslieferungsservice .....	11
<b>Details, die Sie über die beschränkte Neuwagen-garantie wissen sollten</b> .....	9	Änderungen der Produktion .....	12
Garantiereparaturen - Austausch von Bauteilen .....	9	<b>Kundenzufriedenheitsprozess</b> .....	13
Garantiereparaturen - Recycelte Materialien .....	9	<b>Pannenhilfe</b> .....	14
Reifenservice .....	9	Cadillac-Pannenhilfe .....	14
Produkte aus dem Zubehörmarkt für Verbesserungen und Modifikationen des Fahrzeugantriebs .....	9	Zusätzliche Dienste .....	18
Lackierung, Verkleidung und optische Elemente .....	9	Notrufnummern der Cadillac-Pannenhilfe .....	18
		<b>Wartungsprotokolle</b> .....	21
		Korrosionsschutzservice .....	22



### **Cadillac's Verpflichtung**

Cadillac hat sich zur Gewährleistung der Zufriedenheit mit Ihrem neuen Fahrzeug verpflichtet.

Cadillac möchte auch, dass Sie vollauf zufrieden sind. Deshalb können Sie sich wegen aller notwendigen Serviceleistungen sowohl während als auch nach der Garantiezeit gerne an uns wenden.

### **Fahrzeughalterunterstützung**

Das Cadillac-Servicezentrum ist bestens ausgerüstet, um all Ihre Wünsche in puncto Fahrzeugwartung zu erfüllen. Sollten Sie jemals mit einem Problem konfrontiert sein, das während oder nach der eingeschränkten Garantiezeit nicht gelöst wird, wenden Sie sich an ein Mitglied des Managements des Cadillac-Servicezentrums. Unter bestimmten Umständen können Cadillac und/oder die Cadillac-Servicezentren auch nach Ablauf der eingeschränkten Garantiezeit noch Unterstützung geben, wenn das Problem auf einen Material- oder Fertigungsfehler zurückzuführen ist. Diese Umstände werden von Fall zu Fall überprüft. Falls das Problem nicht zu Ihrer Zufriedenheit gelöst wurde, folgen Sie dem Kundenzufriedenheitsprozess.

Wir danken Ihnen, dass Sie sich für Cadillac entschieden haben.

### **Garantieservice – Europa, Schweiz, Norwegen und Großbritannien**

Die Cadillac-Servicezentren haben in die erforderlichen Werkzeuge, Ausbildung und Ersatzteilbestände investiert, um alle notwendigen Garantie-Reparaturen an Ihrem Cadillac ausführen zu können. Wenden Sie sich bitte an Cadillac, um alle Garantie-Reparaturen zu ermöglichen.

## 2 Garantieabdeckung auf einen Blick

Die Garantieumfänge sind nachstehend zusammengefasst.

### Eingeschränkte Neuwagengarantie

		10.000	20.000	30.000	40.000	50.000	60.000	70.000	100.000	160.000	Keine Einschränkung	km
<b>Blech</b>	<b>Komplettes Fahrzeug</b>	4 Jahre/100.000 km <sup>1</sup>										
	<b>Garantie auf die Antriebsbatterie des Elektrofahrzeugs</b>									8 Jahre/160.000 km <sup>1</sup>		
	<b>Rückhaltesystem</b>	6 Jahre/100.000 km <sup>1</sup>										
	<b>Korrosion</b>	4 Jahre/100.000 km <sup>1</sup>										
	<b>Durchrosten</b>									10 Jahre, keine Kilometer einschränkung		

<sup>1</sup> Je nachdem, was zuerst eintritt

Cadillac führt Reparaturen am Fahrzeug während der Garantiezeit gemäß den folgenden Bedingungen, Konditionen und Einschränkungen aus.

### **Garantieumfang**

#### **Gültigkeit der Garantie**

Diese Garantie gilt für Cadillac-Fahrzeuge, die von Cadillac verkauft wurden, in der Europäischen Union, Norwegen, der Schweiz und Großbritannien angemeldet sind und normalerweise in diesen Ländern betrieben werden. Sie wird den ursprünglichen sowie allen nachfolgenden Fahrzeugbesitzern innerhalb des Garantiezeitraums gewährt.

Diese vom Hersteller gewährte Garantie hat keine nachteiligen Auswirkungen auf die gesetzlichen Rechte des Käufers gegenüber dem Verkäufer und bietet dem Käufer über die im Kaufvertrag geregelten Bedingungen hinaus zusätzliche Rechtsbehelfe.

#### **Abgedeckte Reparaturen**

Die Garantie erstreckt sich auf Reparaturen zur Behebung von Fahrzeugmängeln in Bezug auf Material- oder Fertigungsfehler, die während der Garantiezeit auftreten,

wobei geringfügige Geräusche, Vibrationen oder sonstige normale Eigenschaften des Fahrzeugs hiervon ausgeschlossen sind.

#### **Kostenfreie Ausführung**

Garantiereparaturen, einschließlich Abschleppen, Ersatzteile und Arbeitsaufwand, werden kostenfrei ausgeführt.

#### **Inanspruchnahme von Reparaturen**

Um Garantiereparaturen in Anspruch nehmen zu können, wenden Sie sich innerhalb der Garantiezeit an Cadillac und fordern Sie die notwendigen Reparaturen an. Für die Ausführung der notwendigen Reparaturen ist dem Cadillac-Servicezentrum eine angemessene Zeit einzuräumen.

#### **Garantiezeitraum**

Der Garantiezeitraum für alle Garantiefälle beginnt mit dem Tag der Erstausslieferung bzw. Inbetriebnahme des Fahrzeugs und endet nach Ablauf des Deckungszeitraums.

#### **Komplett-Garantie**

Die Fahrzeug-Komplett-Garantie erstreckt sich auf 4 Jahre oder bis 100.000 km (60.000 Meilen), je nachdem, was zuerst eintritt, mit Ausnahme der hiernach unter „Garantieumfang“ angeführten sonstigen Deckungen

sowie jener Positionen, die an anderer Stelle dieses Abschnitts unter „Nicht von der Garantie abgedeckt“ genannt sind.

#### **Garantie auf die Antriebsbatterie des Elektrofahrzeugs**

Für in der Europäischen Union, Norwegen, Schweiz und Großbritannien verkaufte Fahrzeuge garantiert Cadillac zusätzlich zur bereits beschriebenen Komplett-Garantie die Beseitigung von Material- oder Fertigungsfehlern in Bezug auf das Antriebsbatteriepaket und dessen Innenbauteile über einen Zeitraum von 8 Jahren bzw. bis 160.000 km (100.000 Meilen), je nachdem, was zuerst eintritt, ab dem Tag der Erstinbetriebnahme des Fahrzeugs.

Diese Garantie gilt für Elektrofahrzeuge, die in der Europäischen Union, in Norwegen, in der Schweiz und in Großbritannien angemeldet sind und normalerweise betrieben werden. Zusätzlich zum Ersteigentümer des Fahrzeugs ist die in dieser Elektrofahrzeugantriebsbatterie-Garantie beschriebene Deckung gebührenfrei auf weitere Personen übertragbar, die innerhalb des Zeitraums von 8 Jahren bzw. der 160.000 km (100.000 Meilen) Eigentümer des Fahrzeugs werden. Mit dieser Garantie sind keine Selbstbehalte verbunden.

## 4 Begrenzte Garantie, Neuwagen

Die Garantie gilt zusätzlich zu den zuvor beschriebenen ausdrücklichen Bedingungen und Garantien. Die unter „Eingeschränkte Neuwagengarantie“ genannten Deckungen und Leistungen werden durch diese Garantie auf die Antriebsbatterie des Elektrofahrzeugs nicht verlängert oder geändert.

### Batteriekapazitätgarantie

Wie bei allen Batterien, verringert sich die Energiemenge, welche die Hochvolt-Antriebsbatterie speichern kann, im Laufe der Zeit und mit der gefahrenen Strecke. Wenn die Batteriekapazität im Garantiezeitraum unter 75 % ihres ursprünglichen Wertes - nach Feststellung durch ein zertifiziertes Servicezentrum - gesunken ist, wird die Batterie durch eine dem Alter und der Laufleistung des Fahrzeugs entsprechende ersetzt bzw. repariert.

### Wartung der Antriebsbatterie

Cadillac verfügt über ein Netz von zertifizierten Servicezentren, die in der Ausführung von Reparaturen an Elektrofahrzeugbatteriepaketen geschult sind. Wenn die Antriebsbatterie wegen Material- oder Fertigungsfehlern gewartet werden muss, wird Cadillac die Antriebsbatterie nach

eigenem Ermessen entweder reparieren oder durch eine neue bzw. aufgearbeitete Komponenten ersetzen.

### Deckung des Abschleppens

Das Abschleppen zum nächstgelegenen EV-zertifizierten Cadillac-Servicezentrum ist für 4 Jahre bzw. bis 160.000 km (100.000 Meilen) im Garantiezeitraum für die Antriebsbatterie des Elektrofahrzeugs abgedeckt. Wenn sich Ihr Fahrzeug wegen eines unter die Garantie fallenden Mangels nicht fahren lässt, wenden Sie sich an Cadillac oder den Pannenhilfsdienst.

### Garantie auf das Rückhaltesystem

Sie beinhaltet notwendige Reparaturen oder Austausch zur Korrektur von Material- oder Fertigungsfehlern bei von General Motors gelieferten Sicherheitsgurten oder Airbagsystemen. Die Deckung gilt für 6 Jahre bzw. maximal 100.000 km (60.000 Meilen). Diese Garantie unterliegt den Ausnahmeregelungen, die im Abschnitt „Nicht von der Garantie abgedeckt“ oder in Bezug auf kosmetische Fehler des Erscheinungsbildes, wie zum Beispiel Farbverblässung, dargelegt sind.

### Garantie auf Bleche

Die Karosserieblechteile sind bezüglich Korrosion und Durchrostung wie folgt abgedeckt:

**Oberflächenkorrosion:** Die Karosserieblechteile sind in Bezug auf Rost über einen Zeitraum von 4 Jahren bzw. bis 100.000 km (60.000 Meilen), je nachdem, was zuerst eintritt, abgedeckt.

**Wichtiger Hinweis:** Aus Unfällen, Steinschlag oder Kratzern im Lack resultierender Oberflächenrost ist in der Garantie auf die Bleche nicht enthalten.

**Durchrostung:** Alle Karosserieblechteile, die durchrosten und zu einem Loch im Blech führen, sind über einen Zeitraum von bis zu 10 Jahren bei unbegrenzter Meilenzahl abgedeckt.

**Wichtiger Hinweis:** Ihr Fahrzeug wurde korrosionsbeständig konstruiert und gebaut. Das Auftragen von zusätzlichen Rosthemmern ist weder notwendig noch im Rahmen der Garantie auf die Bleche erforderlich. GM gibt keine Empfehlungen hinsichtlich der Nützlichkeit oder des Werts solcher Produkte. Werden Rostschutzmittel nach der Fertigung aufgetragen, kann eine Umgebung entstehen, welche die in Ihr Fahrzeug integrierte Korrosionsbeständigkeit verringert.



Reparaturen, die zum Korrigieren des durch solche Anwendungen verursachten Schadens notwendig sind, fallen nicht unter Ihre eingeschränkte Neuwagengarantie.

#### **Garantien auf Zubehörteile**

Die meisten der verkauften und von einem Cadillac-Servicezentrum bzw. einem von GM zugelassenen Zubehörhändler vor der Auslieferung permanent in ein Cadillac-Fahrzeug eingebauten Cadillac-Ersatz- und -Zubehörteile sind im Rahmen des anwendbaren Teils der eingeschränkten Neuwagengarantie abgedeckt. Cadillac-Zubehörteile, die nach der Fahrzeugauslieferung eingebaut oder im Rahmen der eingeschränkten Neuwagengarantie ersetzt wurden, sind hinsichtlich der Teile und des Arbeitsaufwands für die Restdauer der eingeschränkten Neuwagengarantie für das betreffende Teil, keinesfalls aber weniger als 12 Monate/unbegrenzte Meilenzahl, abgedeckt.

Für im freien Handel verkaufte Cadillac-Zubehörteile oder solche, die keinen Einbau erfordern, gilt die europäische Standardgarantie für Cadillac-Zubehörteile von 24 Monaten ab Kaufdatum, und zwar nur für Teile.

Zubehörteile von GM-lizenzierten und integrierten Geschäftspartnern (IBP) sind durch die spezifische Zubehör-Herstellergarantie abgedeckt, jedoch nicht durch GM bzw. seine Servicezentren.

#### **Abschleppen**

Wenn Ihr Fahrzeug wegen eines unter die Garantie fallenden Defekts nicht gefahren werden kann, ist das Abschleppen zum nächst gelegenen Cadillac-Servicezentrum abgedeckt.

<b>Achtung</b>
Von dieser Garantie ausgeschlossen sind: Alle Kommunikationsgeräte, die aufgrund der Nichtverfügbarkeit von Funkservice- oder GPS-Satellitensignalen nicht mehr nutzbar sind bzw. nicht wie vorgesehen funktionieren.

#### **Nicht von der Garantie abgedeckt sind: Reifen- und Felgenschäden oder -verschleiß**

Normaler Reifenverschleiß bzw. normale Abnutzung ist nicht abgedeckt. Der Reifenverschleiß wird von vielen Variablen, wie Straßenzustand, Fahrstil, Fahrzeuggewicht und Reifenkonstruktion, beeinflusst. Gleichmäßiger Reifenverschleiß ist ein normaler

## **Begrenzte Garantie, Neuwagen 5**

Zustand und wird nicht als Mangel erachtet. Für durch Straßengefahren verursachte Schäden, wie Löcher, Einschnitte, Einrisse und Brüche, die auf Schlaglöcher, Bordsteinanten oder andere Objekte zurückzuführen sind, besteht keine Deckung. Ebenso ist Reifenverschleiß aufgrund von Fehlstellungen über den Garantiezeitraum hinaus nicht abgedeckt. Gleichfalls nicht abgedeckt sind Schäden, die durch falschen Reifendruck, Überlastung, Durchdrehen der Räder, wie beispielsweise beim Steckenbleiben in Matsch oder Schnee, durch Reifenketten, Rennsport, unsachgemäße Montage bzw. Demontage, Missbrauch, Fahrlässigkeit, Veränderungen, unsachgemäße Reparatur, Unfall, Kollision, Brand, Vandalismus oder Fehlanwendung entstanden sind. Durch automatische Waschstraßen oder Reinigungsmittel an den Felgen oder Seitenwänden der Reifen verursachte Schäden sind nicht abgedeckt.

#### **Schäden infolge von Unfall, Missbrauch oder Änderung**

Die eingeschränkte Neuwagengarantie erstreckt sich nicht auf Schäden, die auf folgende Ursachen zurückzuführen sind:

## 6 Begrenzte Garantie, Neuwagen

- Kollision, Brand, Diebstahl, Einfrieren, Vandalismus, Randale, Explosion oder Objekte, von denen das Fahrzeug getroffen wurde
- Missbrauch des Fahrzeugs, wie Fahren über Bordsteine, Überlastung, Rennsport oder andere Wettbewerbe. Die ordnungsgemäße Fahrzeugnutzung ist in der Betriebsanleitung dargelegt.
- Das Ändern, Modifizieren oder Manipulieren des Fahrzeugs, einschließlich, jedoch nicht beschränkt auf die Karosserie, das Fahrgestell, den Antriebsstrang, die Software oder andere Bauteile nach der Endmontage durch GM.
- Die Garantie gilt nicht, wenn der Kilometerzähler getrennt, sein Stand verändert wurde oder die Kilometerzahl nicht festgestellt werden kann.
- Einbau von GM (General Motors)-fremden Teilen
- Verunreinigung durch Wasser bzw. Flüssigkeiten
- Schäden infolge von Hagel, Überflutung, Sturm, Blitzschlag und anderen Umgebungsbedingungen
- Veränderung von Glasteilen durch Anwendung von Tönungsfolien

**Wichtiger Hinweis:** Diese Garantie ist nichtig in Bezug auf Fahrzeuge, die aktuell oder früher als geborgen, verschrottet, ausrangiert oder anderweitig als Totalverlust gelten bzw. galten.

### Schäden oder Korrosion aufgrund der Umgebung, chemischer Behandlungen oder von Zubehörmarktprodukten

Durch Niederschlag, Schienenstaub, Salz aus Meeresluft, Salz oder andere, zur Kontrolle der Straßenverhältnisse verwendete Materialien, Chemikalien, Baumharz, Steine, Hagel, Erdbeben, Wasser oder Überflutung, Sturm, Blitzschlag, die Anwendung von Chemikalien oder Dichtmitteln nach der Fertigung verursachte Schäden sind nicht abgedeckt. Siehe „Chemikalienbedingte Fleckenbildung auf dem Lack“ unter *Details, die Sie über die beschränkte Neuwagengarantie wissen sollten* ⇨ 9.

### Schäden infolge von unzureichender bzw. unsachgemäßer Wartung

Durch Nichteinhaltung der empfohlenen Wartungsplanintervalle und/oder Nichtverwendung bzw. mangelnde Pflege der korrekten Flüssigkeiten oder unzureichenden Füllstand der Flüssigkeiten zwischen den empfohlenen Wartungsintervallen sowie der

in der Betriebsanleitung empfohlenen Kraftstoffe, Schmier- oder Kältemittel verursachte Schäden sind nicht abgedeckt.

### Schäden infolge von Aufprall, Nutzung oder der Umgebung

Durch Aufprall verursachte Risse, Absplittierungen oder Kratzer an Windschutz- oder Fensterscheiben sind nicht abgedeckt. Risse in Windschutzscheiben sind ungeachtet der Kilometerzahl für die ersten 12 Monate abgedeckt, wenn sie auf Material- oder Fertigungsfehler zurückzuführen sind.

Leuchten, Linsen, Spiegel, Lack, Grill, Leisten und Verkleidungen sind in Bezug auf Risse, Absplittierungen, Kratzer, Dellen, Beulen und Löcher oder Einrisse infolge von Kollisionen mit anderen Objekten oder Straßengefahren nicht abgedeckt. Zudem sind Risse, Absplittierungen, Kratzer oder sonstige Beschädigungen der Frontseite eines Radios oder der Instrumententafel durch Aufprall oder Fremdkörper nicht abgedeckt.

### Extern angeschlossene Drittanbieter-Elektroprodukte

Diese Garantie erstreckt sich nicht auf die Hard- oder Software von Drittpartei-Geräten, die an das Fahrzeug oder seine Komponenten angeschlossen werden, selbst wenn

sie in das Fahrzeug integriert sind oder zu diesem mitgeliefert werden. GM ist nicht für die Qualität oder Richtigkeit von Informationen oder Services verantwortlich, auf die über ein bzw. von einem Drittpartei-Gerät oder einer -Plattform aus zugegriffen wird. Von GM vertriebene Software inner- oder außerhalb des Fahrzeugs (einschließlich, jedoch nicht beschränkt auf Systemsoftware oder Anwendungen) ist durch diese Garantie nicht abgedeckt. GM gibt keine Garantie dafür, dass Verbindungen zum, vom oder über das Fahrzeug unterbrechungs- bzw. fehlerfrei bleiben. Der Benutzer sollte seine Daten und Informationen außerdem häufig sichern. GM übernimmt keine Verantwortung für alle Verluste oder Beschädigungen von Daten bzw. Informationen, die in Verbindung mit der Nutzung des Fahrzeugs zur Verfügung gestellt werden. Des Weiteren ist diese Garantie nicht anwendbar auf: (a) Verschleißteile, die auf Wertminderung im Laufe der Zeit ausgelegt sind, sofern der Ausfall nicht aufgrund von Material- oder Fertigungsfehlern eingetreten ist; (b) durch Verwendung mit anderen Produkten oder Services verursachte Schäden; (c) durch Drittpartei-Geräte oder -Services (einschließlich Upgrades und Erweiterungen) hervorgerufene Schäden; oder (d) Veralterung bzw.

Nutzlosigkeit aufgrund von Inkompatibilität mit zukünftigen Versionen der externen Hard- oder Software, einschließlich, jedoch nicht beschränkt auf mobile Geräte.

#### **Wartung**

Alle Fahrzeuge bedürfen der regelmäßigen Wartung. Die Ausführung von Wartungsarbeiten wie in der Betriebsanleitung angegeben geht zu Lasten des Eigentümers. Das Schmieren, Reinigen oder Polieren des Fahrzeugs ist nicht abgedeckt. Der Ausfall bzw. die Beschädigung von Bauteilen, die aufgrund der Fahrzeugnutzung, des Verschleißes, der Exposition oder von fehlender Wartung ersetzt oder repariert werden müssen, ist nicht abgedeckt.

Elemente wie:

- die Reinigung des Audiosystems
- Bremsklötze/Bremsbeläge
- Kühlmittel und Flüssigkeiten
- Filter
- Wartung der Hinterachse
- Reifenrotation
- Spureneinstellung/Auswuchten der Räder
- Wischereinsätze/-blätter

sind durch die eingeschränkte Neuwagengarantie bis 12.000 km (7.500 Meilen) abgedeckt. Jeder Austausch nach 12.000 km (7.500 Meilen) wird als Wartung erachtet und ist nicht als Teil der eingeschränkten Neuwagengarantie abgedeckt. Batterien von Funkschlüsseln (oder anderen Fernbedienungsendern/-empfängern) sind nur für einen Zeitraum bis zu 12 Monaten abgedeckt. Jeder Austausch nach 12 Monaten wird als Wartung erachtet und ist nicht als Teil der eingeschränkten Neuwagengarantie abgedeckt. Durch die eingeschränkte Neuwagengarantie sind Bauteile nur dann abgedeckt, wenn deren Ersatz oder Reparatur das Resultat eines Material- oder Fertigungsfehlers ist.

#### **Zusatzkosten**

Wirtschaftliche Verluste oder Zusatzkosten sind nicht abgedeckt.

Beispiele hierfür sind:

- Unannehmlichkeiten
- Unterkunfts-, Verpflegungs- oder andere Reisekosten
- Verlust der Fahrzeugnutzung
- Zahlung für Zeitverlust oder Lohnausfall
- Auf Garantiereparaturen erhobene bundesstaatliche oder lokale Steuern

## 8 Begrenzte Garantie, Neuwagen

- Stauraum

Während die Zusatzkosten durch die eingeschränkte Neuwagengarantie nicht abgedeckt sind, gewährt Cadillac viele zusätzliche Kundenvorteile, wie zum Beispiel die Vorteile für Cadillac-Besitzer. Lesen Sie dazu in Ihrer Betriebsanleitung nach.

**Sonstige Bedingungen :** Diese Garantie gibt Ihnen spezifische gesetzliche Rechte. Zudem können Sie noch andere Rechte haben, die von Land zu Land variieren.

Cadillac erteilt niemandem die Befugnis, für sich irgendwelche anderen Verpflichtungen oder Haftungspflichten in Verbindung mit diesen Fahrzeugen einzugehen. **Alle auf dieses Fahrzeug anwendbaren implizierten Garantien auf die Marktgängigkeit oder Eignung für einen bestimmten Zweck sind in ihrer Dauer auf die dieser schriftlichen Garantie begrenzt. Die Ausführung von Reparaturen und notwendigen Einstellungen ist der ausschließliche Rechtsbehelf im Rahmen dieser schriftlichen Garantie bzw. aller implizierten Garantien. Cadillac haftet nicht für beiläufige oder Folgeschäden, wie beispielsweise, jedoch nicht beschränkt auf, Lohnverluste oder Fahrzeugmietkosten, die**

**aus Verstößen gegen diese schriftliche Garantie bzw. alle implizierten Garantien resultieren.\***

\* Da in einigen Ländern keine Begrenzungen der Gültigkeitsdauer einer implizierten Garantie bzw. keine Ausschlüsse oder Begrenzungen von beiläufigen oder Folgeschäden erlaubt sind, können die vorgenannten Begrenzungen oder Ausschlüsse auf Sie nicht anwendbar sein.

## Details, die Sie über die beschränkte Neuwagengarantie wissen sollten 9

### **Garantiereparaturen - Austausch von Bauteilen**

Im Interesse der Kundenzufriedenheit kann Cadillac bei einigen Fahrzeugkomponenten einen Austauschservice anbieten. Mit diesem Service soll die Zeit, in der Ihr Fahrzeug aufgrund von Reparaturen nicht zur Verfügung steht, verkürzt werden. Die für den Austausch verwendeten Bauteile sind Service-Austauschteile, die neu, generalüberholt oder aufgearbeitet sein können.

Generalüberholte Teile genügen den Anforderungen von Cadillac an zugelassene Service-Teile und sind aus früher verwendeten Bauteilen in einem Prozess gefertigt, der, sofern zutreffend, die Demontage, Inspektion, Reinigung, Aktualisierung der Software und Austausch von Teilen sowie das Testen und den Wiederausbau umfasst.

Aufgearbeitete Teile genügen den Anforderungen von Cadillac an zugelassene Service-Teile und sind früher verwendete Bauteile, die geprüft, gereinigt, getestet und neu verpackt werden.

Alle verwendeten Austauschteile erfüllen die Cadillac-Standards und haben die gleiche Garantiedeckung wie neue Bauteile. Beispiele

für die Arten von Bauteilen, die auf diese Weise gewartet werden könnten, sind: Getriebe, Instrumententafeln, Radios, CD-Player und Batteriesteuergeräte.

### **Garantiereparaturen - Recycelte Materialien**

Die europäischen Richtlinien und Cadillac unterstützen das Auffangen, die Reinigung und Wiederverwendung der Kältemittelgase aus den Klimaanlageanlagen der Fahrzeuge. Folglich können alle Reparaturen, die Cadillac an Ihrem Fahrzeug ausführt, den Einsatz von gereinigtem Kälte- und Kühlmittel aus der Wiedergewinnung beinhalten.

### **Reifenservice**

Jedes autorisierte Cadillac-Servicezentrum kann Ihnen Reifenservice bieten. Wenden Sie sich an das Kundendienstzentrum von Cadillac. Die entsprechenden Kontaktangaben finden Sie auf [www.cadillac-europe.com](http://www.cadillac-europe.com).

### **Produkte aus dem Zubehörmarkt für Verbesserungen und Modifikationen des Fahrzeugantriebs**

Einige Fahrzeugantriebsprodukte aus dem Zubehörmarkt und Modifikationen versprechen eine Erhöhung der PS-Zahl und des Drehmoments Ihres Fahrzeugs. Sie sollten

sich darüber im Klaren sein, dass diese Produkte nachteilige Auswirkungen auf die Leistung und Nutzungsdauer des Antriebssystems haben können. Das Fahrzeugantriebssystem wurde so konstruiert und gebaut, dass es eine branchenweit führende Haltbarkeit und Leistung bietet. Produkte für die Verbesserung des Fahrzeugantriebs können bewirken, dass das Fahrzeug mit PS-Zahlen und Drehmomentwerten betrieben wird, die dem Antriebssystem schaden, Ausfälle verursachen oder dessen Nutzungsdauer verkürzen könnten. Beschädigungen, Ausfälle oder Verkürzungen der Nutzungsdauer des Antriebssystems bzw. von anderen Fahrzeugbauteilen, die durch Antriebsverbesserungsprodukte aus dem Zubehörmarkt oder Modifikationen verursacht sind, könnten durch Ihre Fahrzeuggarantie nicht abgedeckt sein.

### **Lackierung, Verkleidung und optische Elemente**

Fehler an der Lackierung, Verkleidung, Polsterung oder anderen optischen Elementen werden normalerweise während der Vorbereitung des Neuwagens korrigiert. Wenn Sie Lackierungsfehler oder optische Mängel feststellen, informieren Sie das Cadillac-Servi-

## 10 Details, die Sie über die beschränkte Neuwagengarantie wissen sollten

cezentrum so bald als möglich. In Ihrer Betriebsanleitung sind Hinweise zur Pflege dieser Elemente enthalten.

### Verwendung und Pflege des Fahrzeugs

In Anbetracht der Investition, die Sie in Ihren Cadillac getätigt haben, gehen wir davon aus, dass Sie ihn korrekt verwenden und instand halten möchten. Wir bitten Sie dringend, die in Ihrer Betriebsanleitung enthaltenen Wartungsanweisungen zu befolgen.

Sollten Sie Fragen dazu haben, wie Sie Ihr Fahrzeug in einwandfreiem Betriebszustand halten können, wenden Sie sich an Cadillac. Sie können sich darauf verlassen, dass der Cadillac-Servicepartner die richtigen Teile benutzt und die korrekten Reparaturverfahren anwendet.

### Wartungs- und Garantieservicenachweise

Bewahren Sie die Belege für die Durchführung der planmäßigen Wartungen auf. Belege können sehr wichtig sein, wenn es zu klären gilt, ob eine Funktionsstörung durch fehlende Wartung oder Material- bzw. Fertigungsfehler verursacht wurde.

Ein „Wartungsnachweis“ ist im Abschnitt Wartungsplan der Betriebsanleitung für den Nachweis der ausgeführten Serviceleistungen zu finden.

Das Cadillac-Servicezentrum kann für Ihre Unterlagen eine Kopie aller ausgeführten Garantiereparaturen zur Verfügung stellen.

### Chemikalienbedingte Fleckenbildung auf dem Lack

Durch einige Witterungs- und atmosphärische Bedingungen kann es zur Ausfällung von Chemikalien kommen. Aus der Luft können Schmutzstoffe herabfallen und sich an die lackierten Flächen Ihres Fahrzeugs heften. Diese Beschädigung kann zwei Formen haben: fleckige, ringförmige Entfärbungen und/oder kleine, unregelmäßige dunkle Stellen, die in die Lackierung geätzt sind.

Wenden Sie sich bei durch Ausfällung von Chemikalien verursachten Schäden zwecks bestmöglicher Beratung an Cadillac.

### Garantieabdeckung - Verlängerungen

**Zeitliche Verlängerungen** : Die eingeschränkte Neuwagengarantie wird für jeden Tag über den ersten 24 -Stunden-Zeitraum hinaus, in dem sich Ihr Fahrzeug zwecks

Garantieservice in einem autorisierten Cadillac-Servicezentrum befindet, um einen Tag verlängert. Sie können gebeten werden, zur Verifizierung des Zeitraums, für den die Garantie zu verlängern ist, die Reparaturaufträge vorzuzeigen. Ihre Rechte auf Verlängerung können in Abhängigkeit von den unterschiedlichen Gesetzen der Länder variieren.

**Verlängerungen der Laufleistung** : Vor der Auslieferung Ihres Fahrzeugs können sich durch das Testen im Montagewerk, während der Überführung und innerhalb des Cadillac-Servicezentrums bereits einige Kilometer angesammelt haben. Das Cadillac-Servicezentrum weist diesen Kilometerstand bei der Übergabe auf der ersten Seite dieses Garantiehefts aus. Bei in Frage kommenden Fahrzeugen wird dieser Kilometerstand zu den Kilometerlimits der Garantie hinzugefügt, um sicherzustellen, dass Sie alle Vorteile der Deckung nutzen können. Anspruch auf Verlängerung der Laufleistung:

- Gilt nur für Neuwagen, die ausschließlich im Neuwagenbestand geführt werden.
- Gilt nicht für gebrauchte Fahrzeuge bzw. Vorführwagen.

## Details, die Sie über die beschränkte Neuwagengarantie wissen sollten 11

- Gilt nicht für Fahrzeuge, die einen Kilometerstand von mehr als 1.000 km haben, auch wenn das Fahrzeug noch nicht für Kennzeichenschilder angemeldet wurde.

### Garantieservice - Ausland

#### Touring-Service für Eigentümer

Wenn Sie im Ausland unterwegs und Reparaturen notwendig sind, bringen Sie Ihr Fahrzeug in das nächstgelegene Cadillac-Servicezentrum oder kontaktieren Sie Cadillac zwecks Beratung.

**Wichtiger Hinweis:** Reparaturen, die durch die Verwendung falscher Bauteile und Schmiermittel notwendig wurden, sind durch die Garantie nicht abgedeckt. Weitere Informationen zu den Ladeanforderungen bei Betrieb im Ausland finden Sie in Ihrer Betriebsanleitung.

#### Dauerhafter Umzug

Diese Garantie gilt für Cadillac-Fahrzeuge, die in der Europäischen Union, Schweiz, in Norwegen und in Großbritannien angemeldet sind. Wenn Sie dauerhaft umgezogen sind und Ihren Wohnsitz in einem anderen Land als der Europäischen Union, Schweiz, Norwegen und Großbritannien gewählt haben, kann Cadillac die

Ausführung von Reparaturen autorisieren. Wenden Sie sich zwecks Unterstützung an Cadillac.

**Wichtiger Hinweis:** Die GM-Garantiedeckungen können in Bezug auf Cadillac-Fahrzeuge, die für den Weiterverkauf importiert/exportiert wurden, nichtig sein.

#### Änderungen von Originalausrüstungen

Diese Garantie deckt keine Schäden oder Ausfälle ab, die aus Modifizierungen bzw. Änderungen der Originalausrüstung des Fahrzeugs, wie es von General Motors gefertigt oder montiert wurde, resultieren. Beispiele für die Arten von Änderungen, die nicht abgedeckt wären, sind das Schneiden, Schweißen oder Trennen von Teilen und Komponenten der Originalausrüstung des Fahrzeugs.

**Zudem gibt General Motors keine Garantie auf Nicht-GM-Teile, Kalibrierungen und/oder Software-Modifizierungen.** Die Verwendung von Teilen, Kalibrierungen von Steuergeräten, Software-Modifizierungen und/oder sonstige Änderungen, die nicht über General Motors erfolgt sind, machen die Garantiedeckung für jene Komponenten nichtig, die infolge des Einbaus von Nicht-GM-Teilen, Kalibrierungen von Steuergeräten, Software-

Modifizierungen und/oder sonstigen Änderungen beschädigt oder anderweitig beeinträchtigt wurden.

#### Änderungen an Freizeitmobilen und Spezialaufbauten oder Ausrüstungen

Einbauten in das von Cadillac gefertigte und montierte Originalausrüstungsfahrzeug oder Fahrgestell bzw. Änderungen an diesem sind durch diese Garantie nicht abgedeckt. Die Sonderaufbauten-Firma, der Montagebetrieb oder der Einbauer der Ausrüstung ist für Garantien auf den Aufbau oder die Ausrüstung und alle Änderungen an von Cadillac eingebauten Teilen, Komponenten, Systemen oder Baugruppen allein verantwortlich. Beispiele hierfür sind unter anderem Installationen von Sonderaufbauten, wie Freizeitmobile, der Einbau von Nicht-GM-Teilen, das Schneiden, Schweißen oder Trennen von Teilen und Komponenten des Originalausrüstungsfahrzeugs oder Fahrgestells, die Erweiterung des Radstandes, Modifizierungen der Radaufhängung und des Antriebsstrangs sowie das Hinzufügen von Achsen.

#### Auslieferungsservice

Im Werk oder während der Überführung zum Cadillac-Servicezentrum können Fehler an der Mechanik, Elektrik, den Karosserieble-

## 12 Details, die Sie über die beschränkte Neuwagengarantie wissen sollten

---

chen, der Lackierung, Verkleidung oder anderen Komponenten Ihres Fahrzeugs auftreten. Normalerweise werden alle Fehler, die während der Montage auftreten, im Rahmen der Inspektion im Werk erkannt und korrigiert. Außerdem werden in den Cadillac-Servicezentren alle Fahrzeuge vor der Auslieferung überprüft. Dort werden alle nicht korrigierten werksseitigen Fehler und alle erkannten Transitschäden repariert, bevor das Fahrzeug an Sie übergeben wird.

Sollten bei der Übergabe des Fahrzeugs an Sie noch Fehler vorliegen, so fallen diese unter die Garantie. Sollten Sie Mängel feststellen, informieren Sie unverzüglich Ihr Cadillac-Servicezentrum. Zu weiteren Einzelheiten in Bezug auf Reparaturen, die von Ihrer Fahrzeugübernahme ausgeführt worden sein können, wenden Sie sich an Cadillac.

### **Änderungen der Produktion**

Cadillac behält sich das Recht vor, jederzeit Änderungen an den von ihr gebauten und/oder verkauften Fahrzeugen vorzunehmen, ohne verpflichtet zu sein, dieselben oder ähnliche Veränderungen auch an Fahrzeugen vorzunehmen, die früher von ihr gebaut und/oder verkauft wurden.

Diese Garantie gilt für dieses Fahrzeug wie es von GM konstruiert, gebaut und ausgerüstet wurde. Sie ist nicht auf bestimmte Teile, Komponenten oder Systeme des von GM gefertigten Fahrzeugs begrenzt. Fehler in der Konstruktion bzw. Montage oder an Teilen, Komponenten oder am Fahrzeugsystem gemäß seiner Fertigung durch GM, die zu dem Zeitpunkt, ab dem es sich nicht mehr in der Kontrolle von GM befand, die bundesstaatlichen Standards überschreitende Geräuschemissionen verursacht haben, sind durch diese Garantie über die gesamte Nutzungsdauer des Fahrzeugs abgedeckt.



Ihre Zufriedenheit und Wohlwollen sind Cadillac wichtig. Bei der Abwicklung des Verkaufs oder der Nutzung Ihres Fahrzeugs auftretende Probleme werden in der Regel von den Cadillac-Serviceabteilungen geklärt. Gelegentlich kann es trotz der besten Absichten aller Beteiligten zu Missverständnissen kommen. Wenn Ihr Problem nicht zu Ihrer vollen Zufriedenheit gelöst wurde, sollten Sie folgende Schritte ergreifen:

**Erörtern Sie Ihr Problem mit einem Mitarbeiter des Cadillac-Kundendienstzentrums.** Probleme können durch unser Kundendienst-Team schnell gelöst werden.

**Wenn Sie Kontakt mit dem Cadillac-Kundendienstzentrum aufnehmen möchten, sollten Sie uns über E-Mail oder unseren Web-Chat kontaktieren, damit Ihr Anliegen schnellstmöglich geklärt werden kann.** Halten Sie für den Kundendienstmitarbeiter die folgenden Angaben bereit:

- Die Fahrzeug-Identifizierungsnummer (VIN). Diese ist im Fahrzeugbrief bzw. -schein zu finden oder auf dem Schild oberhalb der Instrumententafel auf der Fahrerseite angegeben, das durch die Windschutzscheibe zu sehen ist.
- Name und Ort des Cadillac-Servicezentrums.

- Das Datum der Fahrzeugauslieferung und der aktuelle Kilometerstand.

**Europa**

**[www.cadillaceurope.com](http://www.cadillaceurope.com)**

**Die Landesvorwahlnummern sind auf dieser Website angegeben.**

**E-Mail**

**[cadillac.europe@gm.com](mailto:cadillac.europe@gm.com)**

## 14 Pannenhilfe

### Cadillac-Pannenhilfe

Herzlichen Glückwunsch zu Ihrem Kauf eines Cadillac. Sie sind nun Eigentümer eines Fahrzeugs, das für Fahrvergnügen, Zuverlässigkeit, Komfort und Sicherheit steht. Zum Sicherheitspaket des Fahrzeugs gehört ein persönlicher Service, der gewährleistet, dass Sie stets mobil bleiben.

So müssen Sie sich keine Sorgen machen, falls trotz modernster Technik und höchsten Qualitätsstandards einmal ein technisches Problem auftreten sollte. Als Eigentümer eines neuen Cadillac müssen Sie sich nicht über eine mögliche Panne den Kopf zerbrechen. Mit der Cadillac-Pannenhilfe sind Sie schnell wieder mobil. Wählen Sie einfach die Telefonnummer der Cadillac-Pannenhilfe. Unsere geschulten, freundlichen Mitarbeiter kümmern sich um den Rest. In den ersten 48 Monaten nach Erstzulassung Ihres neuen Cadillac sorgen wir rund um die Uhr für Ihre Mobilität.

Um die Vorteile der Cadillac-Pannenhilfe während der ersten 48 Monate nach der Erstzulassung des Fahrzeugs zu nutzen, müssen lediglich die empfohlenen Servicearbeiten zu den angegebenen Intervallen ausgeführt werden.

**Wichtig:** Im Falle einer Panne muss vor der Vereinbarung von Servicearbeiten immer zuerst das Cadillac-Pannenhilfezentrum kontaktiert werden.

Kosten für Servicearbeiten, die nicht über das Cadillac-Pannenhilfezentrum vereinbart oder nicht zuvor von diesem genehmigt wurden, sind nicht abgedeckt.

Alle Länder und die entsprechenden Notrufnummern sind am Ende dieses Hefts zu finden.

#### Übersicht der Dienste der Cadillac-Pannenhilfe:

- Pannenhilfe
- Abschleppdienst
- Mietwagen
- Weiter- oder Heimreise
- Hotelübernachtung
- Fahrzeugabholung
- Versand von Ersatzteilen
- Bankvereinbarungen

#### Bevor Sie anrufen ...

Stellen Sie sicher, dass Sie die folgenden wichtigen Informationen zur Hand haben:

- Telefonnummer, unter der Sie erreichbar sind

- Standort des Fahrzeugs
- Ursache oder Beschreibung der Panne
- Fahrzeugidentifizierungsnummer und amtliches Kennzeichen
- Wagenfarbe
- Zulassungsdatum

#### Definition

##### Panne

Eine Panne ist eine plötzliche und unvorhersehbare Fehlfunktion des versicherten Fahrzeugs, die durch einen Defekt eines mechanischen Bauteils oder einer elektrischen Ausrüstung verursacht wurde und das von der technischen Garantie gedeckte versicherte Fahrzeug fahruntauglich macht.

Der Begriff „Panne“ bezeichnet außerdem Folgendes:

- Reifenpanne
- Batterieausfall
- Schlüsselbruch

Ereignisse wie allgemeine Produktrückrufe, Routine- oder sonstige Serviceuntersuchungen, Inspektionen oder die Montage von Zubehör werden nicht als Panne betrachtet.

Unfälle, Diebstahl, Brand, Glasbruch, Verlust von Schlüsseln, Aussperren, Tanken von falschem Kraftstoff, Kraftstoffmangel und Anhängerdefekte werden nicht als Pannen im obigen Sinn betrachtet.

### **Cadillac-Pannenhilfezentrum**

Ausgewählte Servicebetriebe in jedem Land, die rund um die Uhr erreichbar sind und Ihnen eine Unterstützung durch qualifiziertes Personal bieten.

Services im Detail:

#### **1. Pannenhilfe**

Wenn das versicherte Fahrzeug infolge einer Panne nicht mehr fahrtüchtig ist, sendet das Cadillac-Pannenhilfezentrum ein Pannenhilfe-Fahrzeug, um das defekte Fahrzeug vor Ort wieder in einen fahrtüchtigen Zustand zu versetzen. Die Kosten dieser Aktion sowie der An- und Abfahrt zum bzw. vom Fahrzeugstandort und der verwendeten Teile sind durch die Versicherung abgedeckt.

Technische Maßnahmen, die von der Pannenhilfe ergriffen werden, wirken sich nicht auf die Neuwagengarantie von Cadillac aus.

Die Pannenhilfe steht nur auf öffentlichen Straßen und am Wohnort der von der Panne betroffenen Person zur Verfügung, sofern möglich und gesetzlich zulässig. Die Pannenhilfe umfasst keine Bergungsdienste.

Die Pannenhilfe deckt außerdem sicherheitsrelevante Defekte der folgenden Komponenten: Sicherheitsgurte, Scheibenwischer, Fahrtrichtungsanzeiger, Front- und Heckleuchten.

#### **2. Abschleppdienst**

Wenn das versicherte Fahrzeug infolge einer Panne nicht mehr fahrtüchtig ist und die unter Punkt 1 beschriebenen Dienste der Pannenhilfe keine Abhilfe schaffen, organisiert das Cadillac-Pannenhilfezentrum einen Abschleppdienst. Das Fahrzeug wird zum nächsten Cadillac-EV-Servicezentrum abgeschleppt.

Am Fahrzeug befestigte Anhänger oder Wohnwagen werden zur gleichen Werkstatt abgeschleppt.

#### **3. Mietwagen**

##### **(Mietwagen für Selbstfahrer)**

Wenn das versicherte Fahrzeug infolge einer Panne nicht mehr fahrtüchtig ist, die unter Punkt 1 beschriebene Pannen-

hilfe keine Abhilfe schafft und die Reparatur im Servicezentrum, zu dem das Fahrzeug abgeschleppt wurde, mehr als 2 Stunden dauert, stellt das Cadillac-Pannenhilfezentrum einen Mietwagen zur Verfügung. Die Kosten für den Mietwagen (exklusive zusätzlich erforderlicher Optionen) werden bis zum Abschluss der Reparatur, maximal für 15 Tage, übernommen.

Beachten Sie, dass Mietwagenfirmen für ihre Services oft eine Kreditkarte als Sicherheit verlangen.

Dieser Dienst ist nicht verfügbar, wenn ein unter Punkt 4 (Zugfahrt oder Flug) oder Punkt 5 (Hotelübernachtung) beschriebener Dienst in Anspruch genommen wird.

#### **4. Weiter- oder Heimreise (Zugfahrt oder Flug)**

Wenn das versicherte Fahrzeug infolge einer Panne nicht mehr fahrtüchtig ist und die Reparatur in dem Servicezentrum, zu dem das Fahrzeug abgeschleppt wurde, mehr als 2 Stunden dauert, übernimmt die Cadillac-Pannenhilfe die Kosten einer Zugfahrt in der ersten Klasse. Sollte eine solche Zugfahrt länger als 6 Stunden dauern, übernimmt

## 16 Pannenhilfe

die Cadillac-Pannenhilfe die Kosten eines Flugtickets der Economy-Klasse. Die übernommenen Kosten gelten für die Reise der berechtigten Person bzw. der berechtigten Personen vom Pannort zum Wohnort oder zum nachweisbaren ursprünglichen Zielort. Die Kostenerstattung ist auf 613 Euro pro Person begrenzt.

Dieser Dienst ist nicht verfügbar, wenn ein unter Punkt 3 (Mietwagen) oder Punkt 5 (Hotelübernachtung) beschriebener Dienst in Anspruch genommen wird.

### 5. Hotelübernachtung

Wenn das versicherte Fahrzeug infolge einer Panne nicht mehr fahrtüchtig ist, sich in einer Entfernung von mindestens 80 km zum Wohnort der berechtigten Person(en) befindet, am Tag der Panne nicht mehr fahrtüchtig gemacht werden kann und die berechnete Person(en) übernachten muss/müssen, übernimmt das Cadillac-Pannenhilfzentrum die Kosten für eine Übernachtung in einem 3 Sterne- oder ähnlichen Hotel.

Die Kosten für die Hotelübernachtung der berechtigten Person(en) werden bis zur Fertigstellung der Reparatur, höch-

stens aber für 4 Nächte übernommen. Es werden nur die Übernachtungskosten übernommen und keine Zusatzkosten.

Dieser Dienst ist nicht verfügbar, wenn ein unter Punkt 3 (Mietwagen) oder Punkt 4 (Zugfahrt oder Flug) beschriebener Dienst in Anspruch genommen wird.

### 6. Kombinationsmöglichkeiten

In Ausnahmefällen können die unter Punkt 3 (Mietwagen), Punkt 4 (Zugfahrt oder Flug) und Punkt 5 (Hotelübernachtung) beschriebenen Services kombiniert werden. Dies muss jedoch zuvor ausdrücklich vom Cadillac-Pannenhilfzentrum genehmigt werden.

### 7. Fahrzeugabholung

Wenn das versicherte Fahrzeug nach der Reparatur vom Eigentümer, vom Fahrer oder von einem berechtigten Dritten abgeholt werden soll, werden die Kosten für ein Zugticket erster Klasse übernommen. Wenn eine solche Zugfahrt länger als 6 Stunden dauern sollte, werden die Kosten für ein Flugticket in der Economy-Klasse übernommen.

Kosten für eine Zugfahrt bzw. einen Flug werden nur für eine Person und nur bis zu einem Höchstbetrag von 613 Euro übernommen.

### 8. Versand von Ersatzteilen

Wenn Ersatzteile erforderlich sind, um das versicherte Fahrzeug nach einer Panne im Ausland wieder fahrtüchtig zu machen, und es nicht möglich ist, die Teile im Land zu beschaffen, in dem die Panne aufgetreten ist, beschafft das Cadillac-Pannenhilfzentrum die benötigten Teile und sendet sie zur betreffenden Werkstatt oder an den nächsten Flughafen. Außerdem erledigt das Cadillac-Pannenhilfzentrum alle hiermit verknüpften Zollformalitäten.

Versandgebühren sind nicht gedeckt. Die Kosten für das Ersatzteil und die Zollgebühren werden nicht zurückerstattet.

### 9. Bankvereinbarungen

Sollte in Verbindung mit der Reparatur eines versicherten Fahrzeugs im Ausland eine Notfallsituation auftreten, berät und unterstützt das Cadillac-Pannenhilfzentrum der berechtigten Person im Rahmen des Möglichen mit der Verwendung regionaler Bankdetails zur Herstellung eines persönlichen Kredits.

## **Allgemeine Bedingungen**

### **1. Deckungsbeginn**

Für Neuwagen beginnt die Versicherungsdeckung eines bei der Cadillac-Pannenhilfe registrierten Fahrzeugs am Datum der Erstzulassung oder am Datum der Auslieferung, je nachdem, was zuerst eintritt.

### **2. Deckungszeitraum**

Bis zu 48 Monate ab der Erstzulassung.

### **3. Bedingung**

Die vorgeschriebenen Servicearbeiten müssen in den empfohlenen Intervallen ausgeführt werden. Servicearbeiten für Defekte, die durch die Verwendung anderer Teile als Cadillac-Originalteile verursacht wurden, sind nicht gedeckt.

### **4. Servicebereitschaft**

365 (366) Tage im Jahr, 24 Stunden täglich

### **5. Die Deckung gilt für:**

Alle Cadillac-Neufahrzeuge, die von Cadillac Europa oder deren europäischen Partnern erstmals gekauft wurden und angemeldet sind.

Mietwagen, Fahrschulfahrzeuge in gewerblicher Nutzung und Taxis sind nur für „Pannenhilfe“ und „Abschleppdienst“ versichert.

### **6. Umfang**

Die Deckung wird gewährt bei Schäden im geografischen Gebiet der Europäischen Union, in Norwegen, der Schweiz und Großbritannien.

Die Länder und die entsprechenden Notrufnummern sind am Ende dieses Hefts aufgeführt.

### **7. Berechtigte Personen**

Die Deckung gilt für den Eigentümer, den berechtigten Fahrer und jeden berechtigten Insassen des versicherten Fahrzeugs, höchstens aber für 9 Personen.

### **8. Nicht gedeckte Schäden**

Die Deckung gilt nicht für:

A. Schäden infolge höherer Gewalt, Kriegsgefahren, Streik, Beschlagnahme, behördlicher Maßnahmen, amtlicher Verbote, Explosion von Objekten sowie Einwirkung von Kernenergie oder radioaktiver Strahlung;

B. Schäden infolge einer Teilnahme an einer Motorsportveranstaltung oder des Fahrens von entsprechenden Testrunden;

C. Schäden an Transportgut oder Einkommensverlust infolge einer Panne;

D. durch einen Anhängerdefekt verursachte Pannen;

E. Unfälle<sup>1</sup>, Vandalismus<sup>1</sup>, Diebstahl<sup>1</sup> oder Brand<sup>1</sup> mit Beteiligung des versicherten Fahrzeugs;

F. Pannen, die durch die Montage von Ersatzteilen oder Zubehör verursacht wurden, die nicht von Cadillac zugelassen sind.

<sup>1</sup> In solchen Fällen sowie bei Schlüsselverlusten, Aussperrung, Tanken von falschem Kraftstoff oder Kraftstoffmangel wird Sie das Cadillac-Pannenhilfezentrum beim Organisieren von Hilfe unterstützen. Die Kosten für diese zusätzlichen Dienste sind vom Leistungsempfänger zu tragen.

<sup>2</sup> Unfälle sind auszuspüren, wenn das Land „Abschleppen nach Unfall“ anbietet.

## 18 Pannenhilfe

### 9. Verfügbarkeit und Einschränkungen

Die Cadillac-Pannenhilfe ist vollumfänglich auch für Leasing-Fahrzeuge und Fahrschulfahrzeuge im privaten Gebrauch verfügbar.

Für Mietwagen (Mietwagen für Selbstfahrer und andere Mietwagen), Fahrschulfahrzeuge für die gewerbliche Nutzung und Taxis sind nur die Dienste „Pannenhilfe“ und „Abschleppdienst“ verfügbar.

Für Mietwagen, die nachweisbar mit einem Langzeit-Leasingvertrag genutzt werden (Mindestdauer von 12 Monaten), gilt der vollständige Umfang der Dienste.

Die berechnigte Person bzw. die berechtigten Personen können vom Pannenort zum Partner/zur Mietwagenfirma nur einen Transporttyp in Anspruch nehmen.

Beachten Sie, dass Mietwagenfirmen für ihre Dienste oft eine Kreditkarte oder Kautions als Sicherheit verlangen und dass je nach allgemeinen Geschäftsbedingungen der Mietwagenfirma bestimmte Einschränkungen gelten können.

Die Cadillac-Pannenhilfe übernimmt keine Haftung für Mängel und Unzulänglichkeiten bei der Ausführung dieser Dienste, wenn die Unzulänglichkeiten durch höhere Gewalt, Krieg, Streik usw. verursacht wurden.

Weitere Informationen finden Sie unter „Allgemeine Bedingungen“ in Punkt 8.

### Zusätzliche Dienste

#### Abschleppen nach einem Unfall

Nach einem Unfall kann ein professioneller Abschleppdienst zum nächsten Cadillac-Servicezentrum bereitgestellt werden (die Kosten hierfür sind vom Kunden zu tragen).

Wenn der Unfall im Gebiet passiert, in dem das Fahrzeug ursprünglich gekauft wurde, kann das Fahrzeug zur Reparatur zu dieser Cadillac-Servicezentrum abgeschleppt werden.

Am Fahrzeug befestigte Anhänger oder Wohnwagen werden zur gleichen Werkstatt abgeschleppt.

### Notrufnummern der Cadillac-Pannenhilfe

Auf den folgenden Seiten sind die Notrufnummern der europäischen Länder angegeben.

Wir empfehlen, auch bei Reisen in ein anderes Land die Notrufnummer des Landes zu wählen, in dem Sie das Fahrzeug gekauft haben.

<b>Land</b>	<b>Lokale Telefonnummer</b>	<b>Internationale Telefonnummer</b>
Andorra	0900 151 886	0034 900 151 886
Österreich	0800-20 19 10	0043-1-25 119 19399
Belgien	0800-14 134	0032 2 233 22 90
Bosnien und Herzegowina	(033)-282 102	00387-33-282-102
Bulgarien	(02)-986 73 52	00359-2-986 73 52
Kroatien	0800 79 87	00385-1-464 01 41
Zypern	22 31 31 31	00357-22-31 31 31
Tschechische Republik	261-10 43 48	00420-2-61 10 43 48
Dänemark	80 20 22 07	0045-80 20 22 07
Estland	(0)-69 79 199	00372-69 79 199
Finnland	(09)-77 47 64 00	00358-9-77476400
Frankreich (inkl. Korsika)	0800-25 66 59	0033-4-72 17 12 81
Deutschland	0800-22 34 552	0049-89-76 76 48 70
Griechenland	(210)-606 88 13	0030-210-60 68 813
Ungarn	(06-1) 345 17 47	0036-1-345 17 47
Irland	1800-304 500	00353-1-617 95 61
Italien	800-836-056	0039-02-66 16 55 23
Lettland	67 56 65 86	00371-67 56 65 86

## 20 Pannenhilfe

Land	Lokale Telefonnummer	Internationale Telefonnummer
Litauen	(85)-210 44 25	00370-5-210 44 25
Luxemburg	25 36 36 301	00352-25 36 36 301
Malta	21 24 69 68	00356-21 24 69 68
Monaco	0033-4-72 17 12 81	0033-4-72 17 12 81
Niederlande	0800-099 11 20	0031-70-314 51 12
Norwegen	800-30 466	0047-800-30 466
Polen	061 83 19 885	0048 61 83 19 885
Portugal	800-20 66 68	00351-21-942 91 05
Rumänien	021-317 46 90	0040-21-317 46 90
Serbien	(011)-240 43 51	00381-11-240 43 51
Slowakei	(02)-492 05 963	00421-2-49 20 59 63
Slowenien	(01)-530 53 10	00386-1-530 53 10
Spanien	900-151 886	0034 900 151886
Schweden	020-78 77 88	0046-771-78 77 88
Schweiz (inkl. Liechtenstein)	0800-55 19 46	0041-58-827 61 06
Großbritannien und Nordirland	0800 - 072 4791	00 800 33 22 88 77





## 22 **Wartungsprotokolle**

### **Korrosionsschutzservice**

#### **Korrosionsschutzservice an Karosserie und Unterboden**

Zur Erhaltung der Cadillac-Garantie gegen Durchrostung muss das Fahrzeug alle 24 Monate zur Inspektion in ein Cadillac-Servicezentrum gebracht werden.

Das Fahrzeug muss in einem sauberen Zustand in die Werkstatt gebracht werden, damit der Korrosionsschutzservice ausgeführt werden kann. Dies gilt für den Unterboden, die Radkästen usw. sowie für das gesamte Fahrzeugäußere. Wenden Sie sich bei diesbezüglichen Fragen oder Unklarheiten im Voraus an ein Cadillac-Servicezentrum.

Lackschäden müssen vor dem Ausführen des Korrosionsschutzservices von einer Lackier- und Karosseriewerkstatt gemäß den Richtlinien von Cadillac behoben werden.

Zur Erhaltung der Garantie müssen alle vorgeschriebenen Korrosionsschutzservices auf den folgenden Seiten entsprechend dokumentiert sein.

### **Empfehlungen zu Reparaturen von Unfallschäden**

Lack- und Karosseriereparaturen müssen gemäß den Richtlinien von Cadillac ausgeführt werden, um die Anforderungen an den dauerhaften Korrosionsschutz und an Korrosionsschutzmaßnahmen bei Reparaturen zu erfüllen.

Da fehlerhafte oder unsachgemäße Reparaturen „kaschiert“ werden können, müssen wir Fahrzeugbereiche, an denen Lackarbeiten vorgenommen wurden, von der Garantie ausschließen.

Ihr Cadillac-Servicezentrum verfügt über die erforderlichen Qualifikationen, Ausrüstung und Materialien zum ordnungsgemäßen Ausführen der Korrosionsschutzmaßnahmen. Falls nach der Reparatur erforderlich, empfiehlt Ihre Vertragswerkstatt weitere wichtige Maßnahmen zur Werterhaltung Ihres Fahrzeugs.

### **Sichtprüfung und Bestätigungen**

Bei der Untersuchung des Fahrzeugs wird eine Sichtprüfung der Lackierung, der Karosserie und des Unterboden-Korrosionsschutzes ausgeführt, um mögliche Schäden zu identifizieren. Schäden und deren Behebung werden dem Kunden schriftlich gemeldet. Ermittelte Schäden und die Bestätigung der ausgeführten Servicearbeiten werden auf den folgenden Seiten dokumentiert.

Die Grafik gilt für alle Modelle.

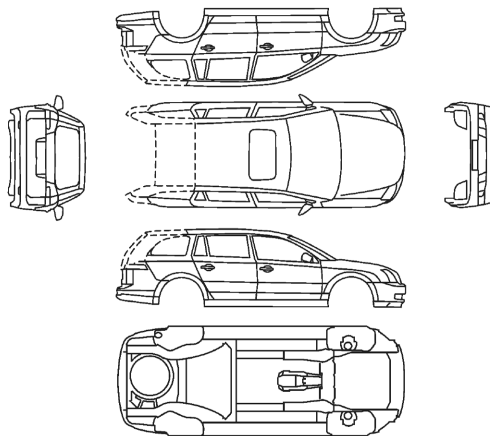

**Ermittelte Schäden mit entsprechendem Symbol markieren:**

- |               |                               |
|---------------|-------------------------------|
| ● Steinschlag | ■ Karosserieschaden           |
| ○ Beule       | # Lackschaden                 |
| + Kratzer     | ▶ Unterbodenschutz beschädigt |

**1. Inspektion**

Fahrzeug OK

Ja  Nein

Fahrzeug repariert

Ja  Nein

Unfall- / Karosserieschaden gemäß  
Richtlinien von Cadillac repariert

Ja  Nein

Kommentare

\_\_\_\_\_

\_\_\_\_\_

Datum

\_\_\_\_\_

km

\_\_\_\_\_

Stempel und Unterschrift  
des Partners

## 24 Wartungsprotokolle

Die Grafik gilt für alle Modelle.

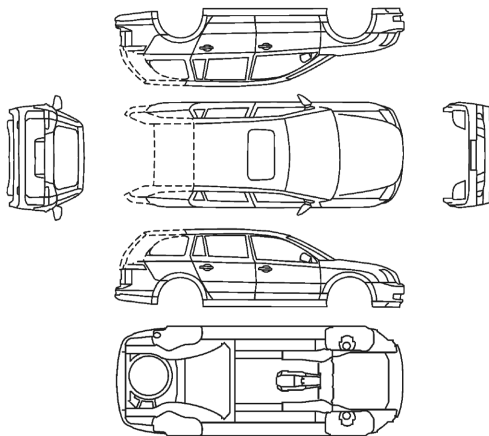

### Ermittelte Schäden mit entsprechendem Symbol markieren:

- |               |                               |
|---------------|-------------------------------|
| ● Steinschlag | ■ Karoserieschaden            |
| ○ Beule       | # Lackschaden                 |
| + Kratzer     | ▶ Unterbodenschutz beschädigt |

### 2. Inspektion

Fahrzeug OK

Ja  Nein

Fahrzeug repariert

Ja  Nein

Unfall- / Karoserieschaden gemäß

Richtlinien von Cadillac repariert

Ja  Nein

Kommentare

---

---

---

Datum

km

Stempel und Unterschrift  
des Partners

The graphic is applicable to all models.

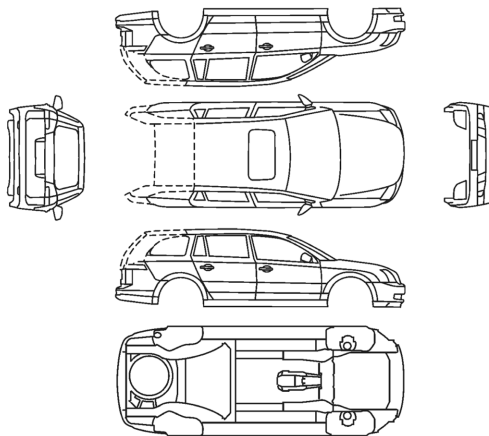

**Mark test result using relevant symbol:**

- Stone chips
- Dent/bump
- + Scratch
- Bodywork damage
- # Paintwork damage
- ▶ Underbody protection damaged

**3. Inspection**

Vehicle OK

Yes  No

Vehicle repaired

Yes  No

Accident / body damage repaired to Cadillac guidelines

Yes  No

Comments

---

---

---

Date

km

Partner stamp and signature

## 26 **Wartungsprotokolle**

Die Grafik gilt für alle Modelle.

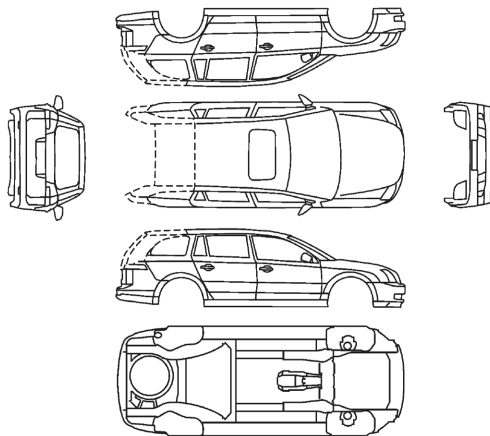

### **Ermittelte Schäden mit entsprechendem Symbol markieren:**

- |               |                               |
|---------------|-------------------------------|
| ● Steinschlag | ■ Karosserieschaden           |
| ○ Beule       | # Lackschaden                 |
| + Kratzer     | ▶ Unterbodenschutz beschädigt |

### **4. Inspektion**

Fahrzeug OK

Ja  Nein

Fahrzeug repariert

Ja  Nein

Unfall- / Karosserieschaden gemäß  
Richtlinien von Cadillac repariert

Ja  Nein

Kommentare

---

---

---

Datum

km

---

Stempel und Unterschrift  
des Partners

Die Grafik gilt für alle Modelle.

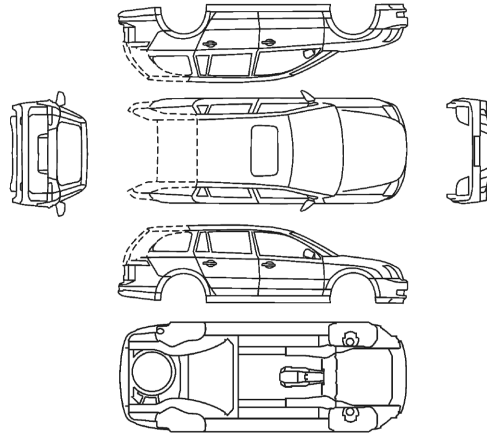

**Ermittelte Schäden mit entsprechendem Symbol markieren:**

- Steinschlag
- Beule
- + Kratzer
- Karosserieschaden
- # Lackschaden
- ▶ Unterbodenschutz beschädigt

**5. Inspektion**

Fahrzeug OK

Ja  Nein

Fahrzeug repariert

Ja  Nein

Unfall- / Karosserieschaden gemäß  
Richtlinien von Cadillac repariert

Ja  Nein

Kommentare

---

---

---

Datum

km

Stempel und Unterschrift  
des Partners

## 28 **Wartungsprotokolle**

Die Grafik gilt für alle Modelle.

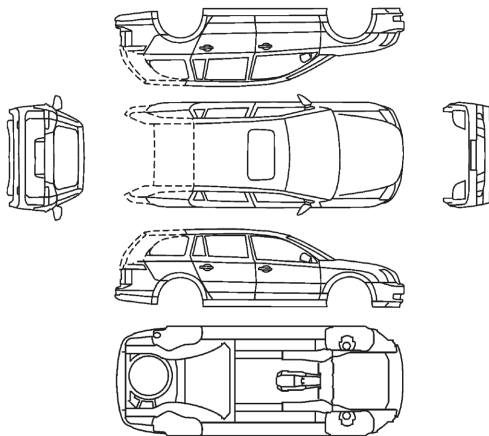

### **Ermittelte Schäden mit entsprechendem Symbol markieren:**

- |               |                               |
|---------------|-------------------------------|
| ● Steinschlag | ■ Karosserieschaden           |
| ○ Beule       | # Lackschaden                 |
| + Kratzer     | ▶ Unterbodenschutz beschädigt |

### **6. Inspektion**

Fahrzeug OK

Ja  Nein

Fahrzeug repariert

Ja  Nein

Unfall- / Karosserieschaden gemäß

Richtlinien von Cadillac repariert

Ja  Nein

Kommentare

---

---

---

Datum

km

---

Stempel und Unterschrift  
des Partners